

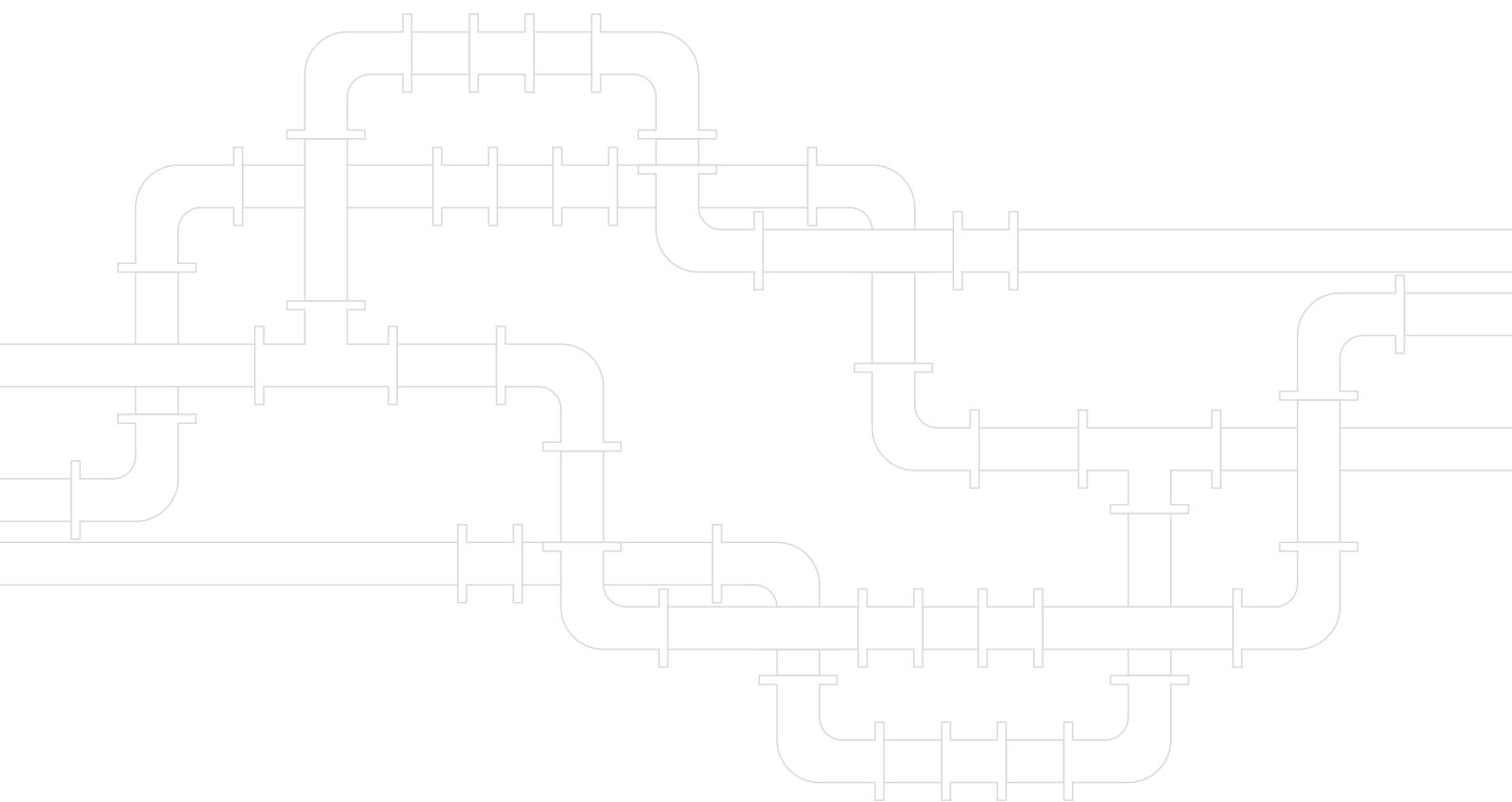

AndreX
VALVE GROUP



DABROWSKI
armaturen

ARMATURA
dla każdego przemysłu

VALVES and FITTINGS
for each industry

АРМАТУРА
для различных отраслей промышленности



Szanowni Państwo

Serdecznie zapraszamy do zapoznania się z najnowszą ofertą armatury przemysłowej marki ANDREX VALVE GROUP. Niezawodność oraz najbogatszy asortyment wśród polskich producentów to kluczowe cechy naszych wyrobów.

Marka ANDREX VALVE GROUP zdobyła uznanie wśród Klientów z całego świata dzięki efektywnej i bezawaryjnej pracy urządzeń. Nasze wyroby z powodzeniem stosowane są w przemyśle: chemicznym, petrochemicznym, koksochemicznym, hutniczym, energetycznym, papierniczym, gazowniczym, wydobywczym, farmaceutycznym, spożywczym oraz transporcie.

Dear Sirs

We warmly invite you to get familiar with the latest industrial valves and fittings offer of the ANDREX VALVE GROUP brand. The reliability and the richest assortment among the Polish producers are the key features of our products.

The ANDREX VALVE GROUP brand has gained the recognition among the Clients from all corners of the world thanks to the effective and faultless operation of devices. Our products are successfully used in such industries as: chemical, petrochemical, coke-chemical, steel works, energy, paper, gas, mining, pharmaceutical, food and transport.

Уважаемые Господа!

Приглашаем Вас ознакомиться с актуальным коммерческим предложением промышленной арматуры марки ANDREX VALVE GROUP. Надежность и наиболее богатый ассортимент среди польских производителей - это ключевые признаки наших изделий.

Марка ANDREX VALVE GROUP добилась признания среди клиентов со всего мира, благодаря эффективной и безаварийной работе устройств. Наши изделия успешно применяются в следующих отраслях: химической, нефтехимической, коксохимической, металлургической, энергетической, целлюлозно-бумажной, газовой, горнодобывающей, фармацевтической, пищевой и в транспортной службе.



Andrex
VALVE GROUP

HISTORIA

1985

Założenie firmy przez Andrzeja i Łucję Dąbrowskich w oparciu o własne know-how. Pozyskanie i wdrożenie wywodzących się z największych zakładów lotniczych: doświadczonego zespołu inżynierów, zaawansowanego technologicznie parku maszynowego. ANDREX VALVE GROUP rozpoczęła działalność od produkcji części metalowych oraz wyrobów ze stali kwasoodpornej, wykorzystując technologie obróbki skrawaniem oraz spawania. Głównymi odbiorcami były koncerny farmaceutyczne. Kluczowym produktem były podpory pod rurociągi, które montowała na całym świecie uznana międzynarodowa firma.

1990

Kamieniem milowym w rozwoju firmy było zaprojektowanie i wdrożenie do produkcji kurków kulowych ze stali kwasoodpornej, dostarczanych dla przemysłu chemicznego i farmaceutycznego.

1993

Rozpoczęcie produkcji kurków kulowych ze stali węglowej, na potrzeby przemysłu rafineryjnego z południowej Polski.

1996

Modernizacja produkcji, wprowadzenie nowej armatury odcinającej, uruchomienie procesów galwanicznych takich jak: cynkowanie, elektropolowanie stali kwasoodpornych i chromowanie techniczne. Rozpoczęcie sprzedaży armatury dla transportu drogowego i kolejowego.

1997

Certyfikacja ISO 9001.

Zaangażowanie się w rozwój firmy Jacka – starszego syna właścicieli fabryki.

1999

Wzmocnienie struktur firmy przez młodszego syna właścicieli – Waldemara.

Zainwestowanie części zysków wypracowanych przez fabrykę armatury w rozwój nowych działalności: restauracja, hotel, stadnina koni, masarnia, piekarnia i cukiernia.

HISTORY

The company has been established by Andrzej and Łucja Dąbrowski on the basis of own know-how. The acquisition and implementation originated from the biggest aircraft factories: the experienced engineer crew, the technologically advanced machine park. The ANDREX VALVE GROUP has started its activity with the production of metal elements and goods made from acid resistant steel, using the machining and welding technologies. The main clients have been the pharmaceutical concerns. The key product has been the supports for the pipelines which have been installed all over the world by the reputable international company.

The milestone in the development of company has been the designing and implementation into the production of ball valves made from acid resistant steel, delivered for the chemical and pharmaceutical industries.

The start of ball valves production made from carbon steel, for the needs of refinery industry placed in the south of Poland.

The production modernization, the implementation of new stop valves, the start of galvanic processes such as: zinc plating, electropolishing of acid resistant steels and technical chromium plating. The start of valves and fittings sale for the road and railway transports.

The ISO 9001 certification.

The commitment into the development of company by Jacek, the older son of factory owners.

The strengthening of company structure by the younger son of owners Waldemar.

The partial investment of generated by the factory profits in the development of new activities : restaurant, hotel, horse-breeding farm, butcher's, baker's and candy shop.

ИСТОРИЯ

Основание фирмы Анджеем и Люцией Домбровскими на основании собственного ноу-хау. Приобретение и внедрение в производство опытного коллектива инженеров и продвинутого технологического станочного парка от крупнейших авиационных предприятий. ANDREX VALVE GROUP начала свою деятельность с производства металлических элементов и изделий из нержавеющей стали, используя технологию механической обработки резанием и сварки. Изначально главными потребителями являлись фармацевтические концерны. Массово выпускались являлись опоры для трубопроводных магистралей, которые устанавливала известная международная фирма.

Краеугольным камнем в развитии фирмы стали проектирование и внедрение в производство шаровых кранов из различных марок нержавеющей стали, поставляемых для химической и фармацевтической промышленности.

Начало производства шаровых кранов из углеродистой стали, для нужд нефтеперерабатывающей промышленности в южной Польше.

Модернизация производства, введение новой запорной арматуры, запуск таких гальванических процессов как цинкование, электрополировка нержавеющей стали и техническое хромирование. Начало продажи арматуры для автомобильного и железнодорожного транспорта.

Сертификат ISO 9001.

Уделение внимания развитию фирмы со стороны Яцека - старшего сына владельцев предприятия.

Упрочнение структур фирмы младшим сыном владельцев - Вальдемаром.

Инвестирование части прибыли, полученной заводом арматуры, в развитие новой деятельности: ресторан, гостиница, конный завод, мясокомбинат, пекарня и кондитерская.

2001

Zwiększenie zdolności produkcyjnej, poszerzenie asortymentu i ekspansja do branż: hutniczej, energetycznej, wydobywczej.

The increase of production capacity, the extension of assortment and the expansion into: steel works, energy and mining industries.

Повышение производительности предприятия, расширение ассортимента и отраслей: металлургическая, энергетическая, горнодобывающая.

2003

Rozpoczęcie eksportu na teren Unii Europejskiej.

The start of export onto the area of European Union.

Начало экспорта на территории Евросоюза.

2005

Rozbudowa zakładu, uruchomienie nowej linii produkcyjnej, pozyskanie nowych odbiorców z branż: koksochemicznej, papierniczej oraz gazowniczej.

The factory extension, the start of new production line, the acquisition of new clients originated from: coke-chemical, paper and gas industries.

Расширение предприятия, запуск новой производственной линии, завоевание новых потребителей из отраслей: коксохимической, целлюлозно-бумажной и газовой.

2007

Wprowadzenie zintegrowanego, informatycznego systemu zarządzania produkcją.

The implementation of integrated software system for the production management.

Внедрение интегрального программного обеспечения управления производством.

2009

Przystąpienie do Stowarzyszenia Polska Armatura Przemysłowa.

The entering into the Polish Industrial Valves and Fittings Association.

Вступление в Ассоциацию «Польская промышленная арматура».

Certyfikacja i rozpoczęcie sprzedaży na rynku rosyjskim.

The certification and the start of sale on the Russian market.

Сертификация и начало продаж на российском рынке.

2011

Certyfikacja i rozpoczęcie sprzedaży na rynku ukraińskim.

The certification and the start of sale on the Ukrainian market.

Сертификация и начало продаж на украинском рынке.

2012

Powstanie oddziału w Chinach oraz rozpoczęcie sprzedaży.

The opening of company branch in China and the start of sale.

Создание отделения в Китае и начало продаж.

2013

Przystąpienie do Stowarzyszenia Eksporterów Polskich.

The entering into the Association of Polish Exporters.

Вступление в Общество Польских экспортёров.

Uzyskanie Świadectwa Technicznego na rynek białoruski.

The obtaining of the Technical Certificate for the Belarus market.

Получение Технического свидетельства для белорусского рынка.

ANDREX VALVE GROUP dzięki uznaniu Klientów z całego świata, przeżywa intensywny i dynamiczny rozwój. W skład grupy wchodzi obecnie dwa zakłady produkcyjne ANDREX oraz DABROWSKI ARMATUREN.

Thanks to the recognition of the Clients from all over the world, the ANDREX VALVE GROUP experiences the intensive and dynamic development. Actually the group consists of two production facilities ANDREX and DABROWSKI ARMATUREN.

ANDREX VALVE GROUP, благодаря признанию клиентов со всего мира интенсивно и динамично развивается. В настоящее время в состав группы входят два производственных предприятия ANDREX и DABROWSKI ARMATUREN.



Produkty ANDREX VALVE GROUP są stosowane przez największe korporacje na całym świecie: Europa, Azja, Afryka oraz Australia.

The products of ANDREX VALVE GROUP are applied by the biggest corporations around the world: Europe, Asia, Africa and Australia.

Продукция ANDREX VALVE GROUP применяется в крупнейших корпорациях во всем мире: в Европе, Азии, Африке и Австралии.



Na dzień dzisiejszy grupą zarządza Andrzej Dąbrowski wraz z synami: Jackiem i Waldemarem.

Actually the group is managed by Andrzej Dąbrowski and his sons: Jacek and Waldemar.

В настоящее время группой управляет Анджей Домбровски вместе с сыновьями Яцеком и Вальдемаром.



Andrzej Dąbrowski

Prezes grupy
The President of Group
Председатель группы

Jacek Dąbrowski

Zarządzanie procesami produkcyjnymi grupy
The production processes management of Group
Управление производственными процессами всей группы

Waldemar Dąbrowski

Zarządzanie marketingiem, sprzedażą i rozwojem grupy
The marketing, sales and development management of Group
Управление маркетингом, продажами и развитием группы

CERTYFIKATY CERTIFICATES СЕРТИФИКАТЫ



Certyfikat CE
CE Certificate
Сертификат CE



Certyfikat ISO 9001
ISO 9001 Certificate
Сертификат ISO 9001



Certyfikat FIRE SAFE
FIRE SAFE Certificate
Сертификат FIRE SAFE



Atest higieniczny PZH
Hygienic attestation of PZH
Аттестат гигиены PZH



Uprawnienia Transportowego
Dozoru Technicznego
Qualifications of Transport Technical Supervision
Разрешение Транспортного
технического надзора



Uprawnienia Wojskowego
Dozoru Technicznego
Qualifications of Military Technical Supervision
Разрешение Военного технического надзора



Certyfikat na rynek ukraiński
Certificate for Ukrainian market
Сертификат для украинского рынка



Pozwolenie na rynek rosyjski
Permit for Russian market
Техническое разрешение для
российского рынка



Świadectwo techniczne na rynek białoruski
Technical certificate for Belarusian market
Свидетельство для белорусского рынка

REFERENCJE

REFERENCES

РЕКОМЕНДАЦИИ

Produkty ANDREX VALVE GROUP znalazły zastosowanie podczas budowy i modernizacji instalacji w wielu gałęziach przemysłu.

The products of ANDREX VALVE GROUP have been used for the construction and modernization of installations in many industry branches.

Продукция ANDREX VALVE GROUP нашла применение при строительстве и модернизации трубопроводов во многих отраслях промышленности.

Chemia
Chemical
Химия

Hutnictwo
Steel works
Металлургия



Gazownictwo

Gas
Газовая промышленность

Przemysł farmaceutyczny
Pharmaceutical
Фармацевтическая промышленность

Petrochemia
Petrochemical
Нефтехимия

Koksownictwo
Coke
Коксовое производство



Energetyka

Energy
Энергетика

Przemysł spożywczy
Food
Пищевая промышленность

Przemysł wydobywczy
Mining

Горнодобывающая промышленность

Transport
Transport
Транспорт



Przemysł celulozowy
Paper

Целлюлозно-бумажная
промышленность

Ciepłownictwo

Heating
Теплоэнергетика

KURKI KULOWE BALL VALVES ШАРОВЫЕ КРАНЫ

DN6÷DN1050, NPS1/4"÷42"; -196°C ÷ +400°C; PN6÷420, CLASS150÷2500



ARMATURA TEFLONOWANA

PTFE VALVES

АРМАТУРА С ТЕФЛОНОВЫМ ПОКРЫТИЕМ

DN15÷DN600, NPS1/2"÷24"; -200°C ÷ +250°C; PN6÷40, CLASS150÷300



TEFLONOWANE ELEMENTY RUROCIĄGÓW

PTFE PIPELINE COMPONENTS

ЭЛЕМЕНТЫ ТРУБОПРОВОДОВ С ТЕФЛОНОВЫМ ПОКРЫТИЕМ

DN15÷DN200, NPS1/2"÷8"; -30°C ÷ +250°C; PN6÷40, CLASS150÷300





PRZEZIERNIKI STALOWE I TEFLONOWANE
STEEL AND PTFE SIGHT GLASSES
СМОТРОВЫЕ СТЕКЛА СТАЛЬНЫЕ И С ТЕФЛОНОВЫМ ПОКРЫТИЕМ
DN15÷DN250, NPS1/2"÷10"; -50°C ÷ +250°C; PN6÷40, CLASS150÷300



ZAWORY BEZPIECZEŃSTWA
SAFETY VALVES
ПРЕДОХРАНИТЕЛЬНЫЕ КЛАПАНЫ
DN20÷DN500, NPS3/4"÷20"; -60°C ÷ +400°C; PN16÷160, CLASS150÷800



PRZEPUSTNICE CENTRYCZNE
CENTRIC BUTTERFLY VALVES
ПОВОРОТНЫЕ ЗАТВОРЫ

DN32÷DN1600, NPS1 1/4"÷64"; -50°C ÷ +150°C; PN6÷16, CLASS150



PRZEPUSTNICE Z PODWÓJNYM I POTRÓJNYM
MIMOŚRODEM

DOUBLE AND TRIPLE ECCENTRIC BUTTERFLY VALVES

ПОВОРОТНЫЕ ЗАТВОРЫ С ДВОЙНЫМ И ТРОЙНЫМ ЭКСЦЕНТРИСИТЕТОМ

DN50÷DN2000, NPS2"÷80"; -196°C ÷ +700°C; PN16÷100, CLASS150÷600



ZAWORY ZAPOROWE

DN6÷DN500, NPS1/4"÷20";

STOP VALVES

-196°C ÷ +670°C;

ВЕНТИЛИ

PN6÷500, CLASS150÷2500



ZAWORY ZWROTNE I OSADNIKI

CHECK VALVES AND STRAINERS

ОБРАТНЫЕ КЛАПАНЫ И ФИЛЬТРЫ

DN6÷DN500, NPS1/4"÷20";

-196°C ÷ +670°C;

PN6÷500, CLASS150÷2500

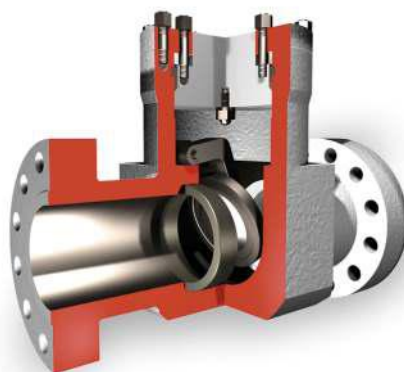

ZASUWY GATE VALVES ЗАДВИЖКИ

DN15÷DN1200, NPS1/2"÷48";

-50°C ÷ +670°C;

PN16÷400, CLASS150÷1500



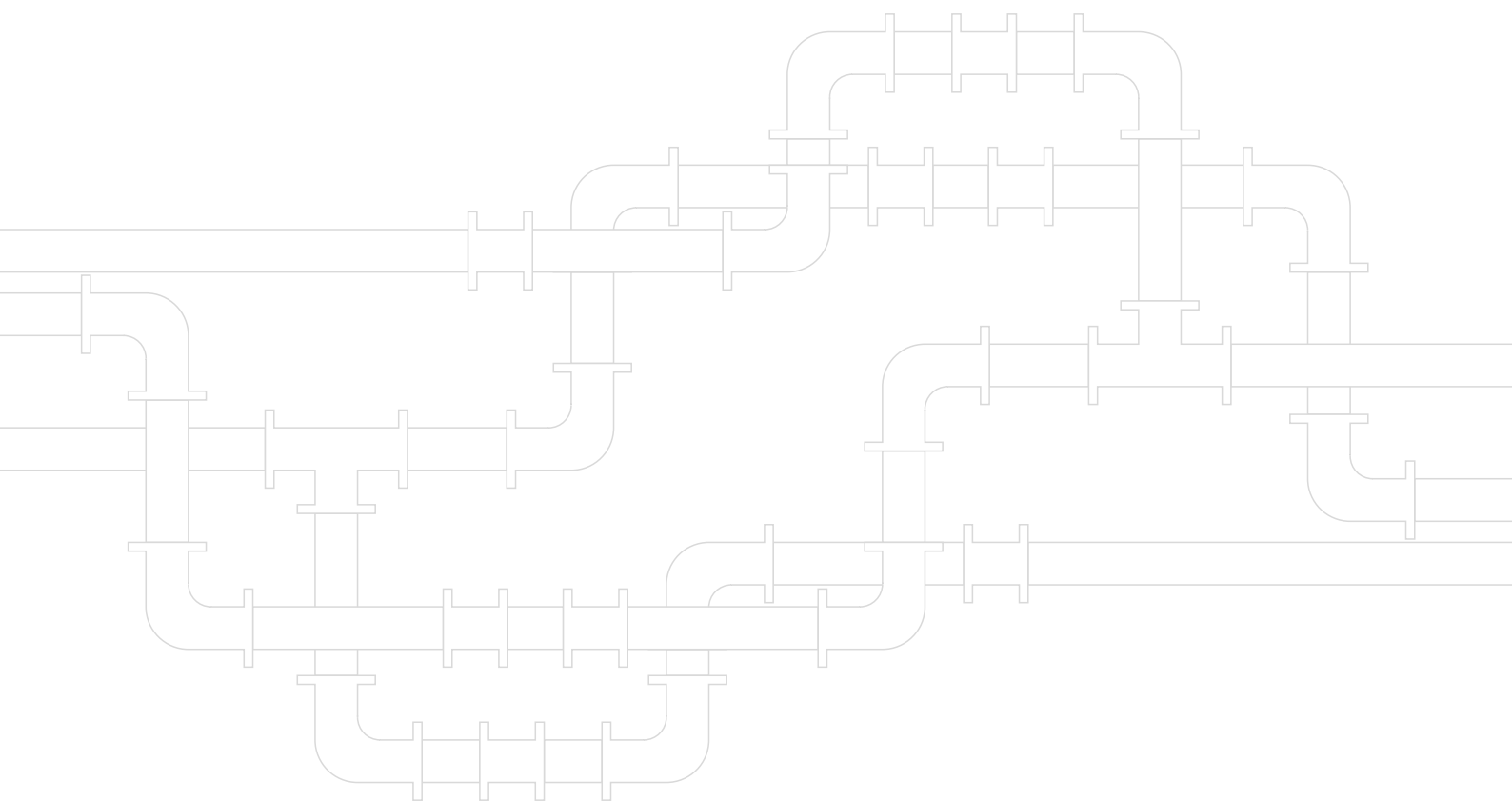

Główna siedziba
Headquarters
Местонахождение фирмы

39-307 Gawłuszowice
Brzyscie 35
Polska
tel.: тел.: +48 17 785-28-93
andrex@andrex.com.pl

Biuro i magazyn w Rosji
Office and warehouse in Russia
Офис и склад в России

127322, Moscow, box 14
H. 20a/4, Ogorodny proezd,
Moscow, Russia, 127254
tel.: тел.: +7 495 787 42 84
russia@andrex.com.pl

Dział sprzedaży w Chinach
Sales office in China
Отдел продаж в Китае

Shanghai, 200336
Rm. 11C28, Shanghai Mart,
No. 2299, Yan'an Rd. (W),
tel.: тел.: +86 21 623 633 60
china@andrex.com.pl

www.andrex.com.pl